

1.400,00 kr

Lintrup by, Holsted
3b, 4c, 4l og 8b

V. Lintrupvej 3
6670 Holsted

SE: 2183 3797
Esbjerg Kommune
Torvegade 74
6700 Esbjerg
Tlf.: 76161616

ORIGINAL 052300 01 0000.0047 20.06.2003 FA
1.400,00 K

AFTALE

Mellem

Esbjerg Kommune
Torvegade 74
6700 Esbjerg

og gårdejer

Bent Hansen
V. Lintrupvej 3
6670 Holsted

indgås følgende aftale om restriktiv dyrkningspraksis i et Bent Hansen tilhørende område med særlige drikkevandsinteresser samt kompensation herfor i forbindelse med Esbjerg Kommunes indvinding af grundvand.

§ 1

Formålet med aftalen er:

- at indføre og opretholde økologisk drift på den af vedlagte rids omhandlende del af den af Bent Hansen tilhørende ejendom matr. nr. 3b, 4c, 4l og 8b Lintrup by, Holsted, i alt 12 ha. 5.383 m²
- at Bent Hansen opnår kompensation for afståelsen af retten til konventionel dyrkning og et heraf følgende ringere driftsresultat ved økologisk landbrugsdrift i forhold til konventionel landbrugsdrift af samme område, samt
- at Esbjerg Kommune opnår sikkerhed for indvinding af rent grundvand i området.

§ 2

Esbjerg Kommune yder kompensation i forbindelse med rettighedsafståelsen med [redacted] fordelt i 4 rater på hver kr. [redacted] kl. forrentning. Første rate betales ved aftalens indgåelse, medens det resterende beløb, forfalder med kr. [redacted] efter henholdsvis 4, 8 og 12 år.

§ 3

Nærværende aftale er uopsigelig for begge parter i 15 år fra aftalens indgåelse. I de efterfølgende år kan den til enhver tid værende ejer af ejendommen opsige aftalen med mindst 1 års varsel til en 1. juni, således at aftalen udløber ved udgangen af en 4 års periode.

Kompensationen udbetales forud for hver 4 års periode indtil opsigelse af aftalen.

For så vidt angår Esbjerg Kommune, kan aftalen efter uopsigelighedsperiodens udløb alene opsiges, med varsel som ovenfor anført, såfremt den supplerende beskyttelse af grundvandsressourcen ikke er relevant længere pga. en af følgende årsager:

- Vandressourcerne i området umuliggør fortsat vandindvinding i det i aftalen forudsatte omfang.
- Vandkvaliteten ændres i en sådan grad, at behandling ikke længere kan ske ved simpel vandbehandling.
- Regler efter aftalens indgåelse pålægger driften af de omfattede arealer begrænsninger, der indebærer mindst samme sikring af grundvandet, som denne aftale.
- Ny viden om de geologiske og hydrogeologiske forhold i området eller om betydningen af dyrkningspraksis godtgør, at de aftalte dyrkningsvilkår ikke længere er relevante.

En gang årligt fremsender Bent Hansen eller efterfølgende ejere af ejendommen dokumentation for den økologiske driftsform til Esbjerg kommune.

Esbjerg Kommune kan alene kræve den sidst udbetalte 4 års kompensation tilbagebetalt såfremt aftalen om økologisk drift misligholdes

§4

Nærværende aftale vil være at tinglyse servitutstiftende på matr. nr. 3b, 4c, 4l og 8b Lintrup by, Holsted med prioritet forud for al pantegæld.

Aftalen er gældende for den til enhver tid værende ejer af ejendommen.

Deklarationen kan aflyses af den til enhver tid værende ejer af ejendommen, når aftalen er udløbet efter opsigelse.

Påtaleberettiget er Esbjerg Kommune.

§5

Twistigheder i anledning af nærværende aftale afgøres endeligt af en voldgift, hvortil hver af parterne udpeger et medlem, medens adm. dommer ved retten i Esbjerg udpeger formanden.

Udgiften til voldgiften afholdes af parterne med halvdelen til hver.

§6

Omkostninger i forbindelse med indgåelse af aftalen, anmærkningsfri tinglysning af nærværende aftale samt dertil knyttede landinspektørudgifter afholdes af Esbjerg Kommune.

§7

Såfremt der ikke kan opnås frivillig aftale, er parterne enige om, at ovenstående kan foranlediges gennemført ved ekspropriationsforretning.

Esbjerg, den 2/6-03
For Esbjerg Kommune

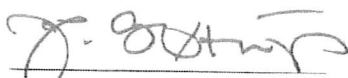
Johnny Søtrup

Holsted, den 23/5-2003.

Bent Hansen

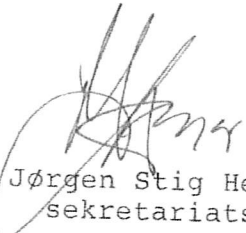

Jørgen Stig Henriksen
sekretariatschef

Matr. nr. 3 b, 4 c, 4 l og 8 b
Lintrup by, Holsted

Beliggende Vester Lintrupvej 3
6670 Holsted

Stiftelsen af omstående aftale tiltrædes i henhold til lov om planlægning § 42. Tilvejebringelse af lokalplan er ikke påkrævet.

Holsted Kommune
Teknisk afdeling, den 13.6.2003.



Peter Hansen
afdelingsleder

Justisministeriets genpartpapir. Til kort.

AT denne kort-genpart er nøjagtig genpart af det originale kort vedrørende ejendommen(e)

3b, 4c, 4l og 8b Lintrup By, Holsted

Holsted Kommune Ribe Amt

14. apr. 20 03

Navn

Laif Jørgensen

Blanketr. 295

attesteres herved.

Udfærdiget i april 2003 i anledning af tinglysning.

Laif Jørgensen
landinspektør

/LBR

Den danske Landinspektørforening

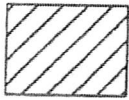

Matr. nr. 3b, 4c, 4l og 8b
ejes af Bønt Hansen

Rids i 1:4000 vedr.

Matr. nr. 3b, 4c, 4l og 8b
Lintrup By, Holsted
Holsted Kommune
Ribe Amt

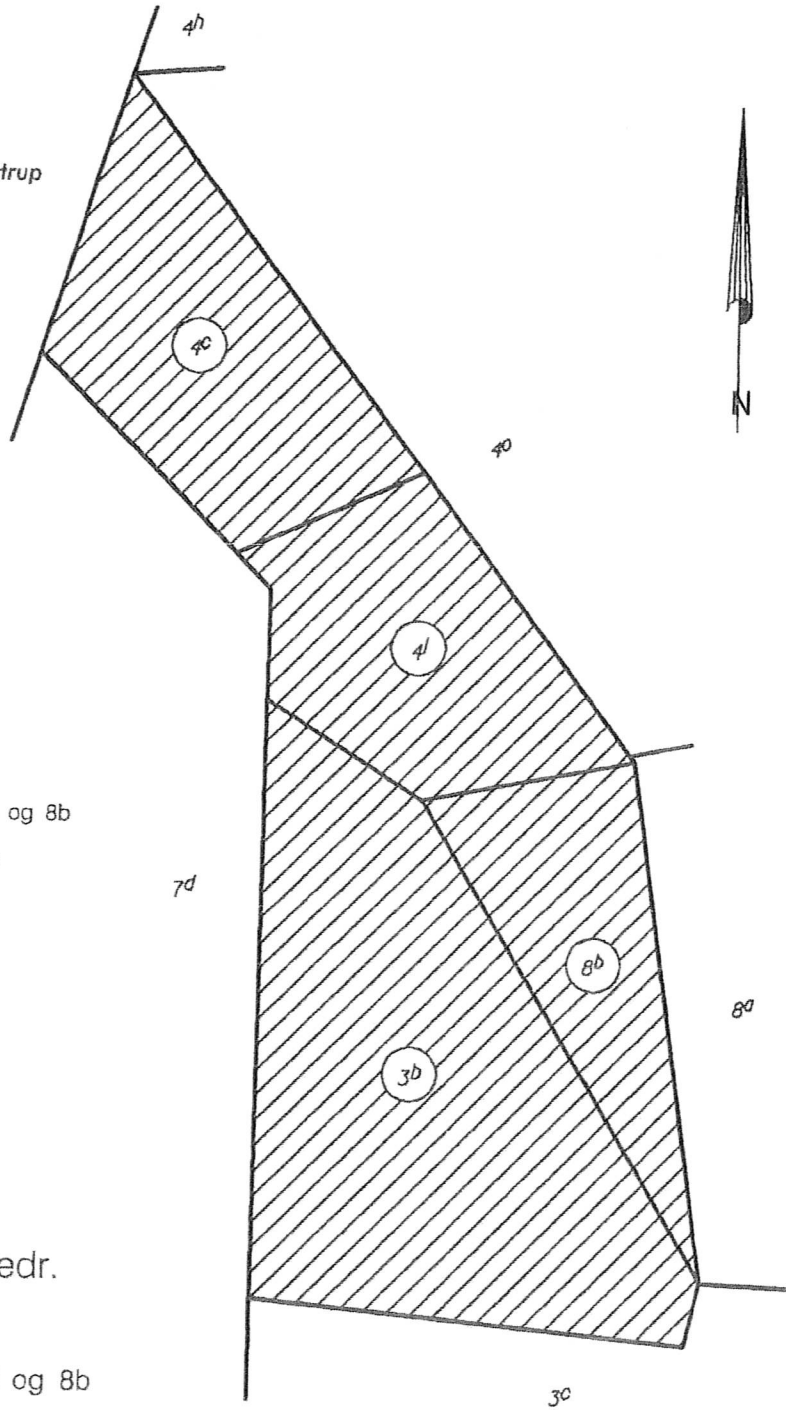

 **LANDINSPEKTØRERNE SYD I/S**
 Aabenraa - Esbjerg - Holsted - Vejen - Vejens
 Laif Jørgensen Søndermarken 9 6670 Holsted Tlf. 7539 2811

*** * ***

* * *

* * ***

* * *

* *** *** Retten i Holsted

* *** *** Tinglysningsafdelingen

Side: 5

Akt.nr.:
B 251

Påtegning på byrde

Vedrørende matr.nr. 3 B m.fl., Lintrup By, Holsted

Ejendomsejer: Bent Vestergaard Hansen

Lyst første gang den: 20.06.2003 under nr. 11369

Senest ændret den : 20.06.2003 under nr. 11369

Lyst på 3B,4C,4L,8B Lintrup.

Rids vedhæftet.

Anm:

Forud på ejendommen hæfter pantegæld.

Forud på ejendommen hæfter servitutter lyst senest 11/4 1990.

Retten i Holsted den 23.06.2003

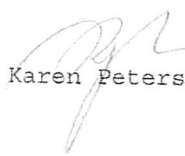
Karen Petersen

Udbetaling af godtgørelse for dyrkningsaftaler

Bent Vestergaard Hansen, V. Lintrupvej 3, 6670 Holsted (forlængelse af aftale)

Udbetales hvert 4. år – første gang efter forlængelse i juni 2019

FORI SÆTLES HVED
4. ÅR, HVIS AFTALEN
IKKE OPSIGES.